

Alison

Elegant arkitekttegnet parklampe, som kan monteres på $\varnothing 60$ mm eller $\varnothing 76$ mm parkstolper. Lampens optik sikrer optimalt lysudbytte og minimal blænding. Designet minimerer ansamling af vand, støv og blade på lampen. Alison parklampe har fået tildelt en design pris i 2020.

Anvendelsesområder:

Langs stier

Skoler

Beboelsesområder

Parkeringsområder

Parker



Varenr.	Watt	Lumen	Kelvin	CRI	Dimensioner
9230	40W	4800	4000	>70	450 x 526 x $\varnothing 60$ mm

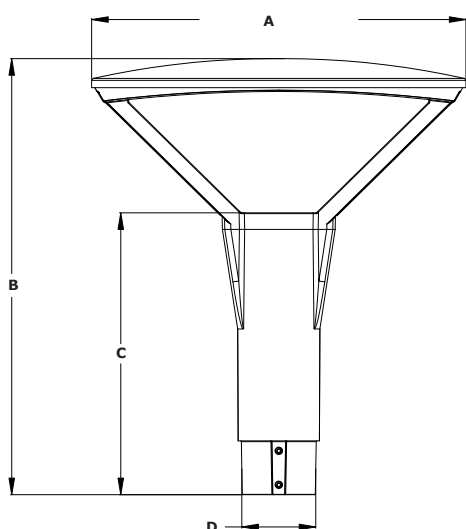

Standard	A	B	C	D
40W	450 mm	526 mm	340 mm	Ø89 / 60 mm

Tekniske specifikationer

Spænding

AC 100~240V

PF

>0,90

Frekvens

50Hz~60Hz

Spredningsvinkel

153x155°

Kapslingsklasse

IP65

IK

08

Isolationsklasse

II

L80/B50 (ta 25°)

60.000 timer

SDCM

<5

Omgivelsestemperatur

-20°C til +45°C

Dæmpbar

Nej

Garanti

5 år

Produktinformationer

Montering

Master

Materiale

Aluminium Alloy Heatsink

Farver

Sort pulverlakering

Tilslutningskabel

3 meter ledning

Monteringsbeslag:

Ø60 mm